

Informatyka: Architektura Przyszłości

**Więcej niż kod. Zostań
inżynierem cyfrowego świata
w Akademii Śląskiej.**

Współczesna informatyka to architektura naszego świata. To systemy, od których zależy medycyna, lotnictwo, globalne finanse i rozrywka. W Akademii Śląskiej nie uczymy wyłącznie pisania kodu. Uczymy, jak projektować rzeczywistość i budować zaawansowane cyfrowe ekosystemy.

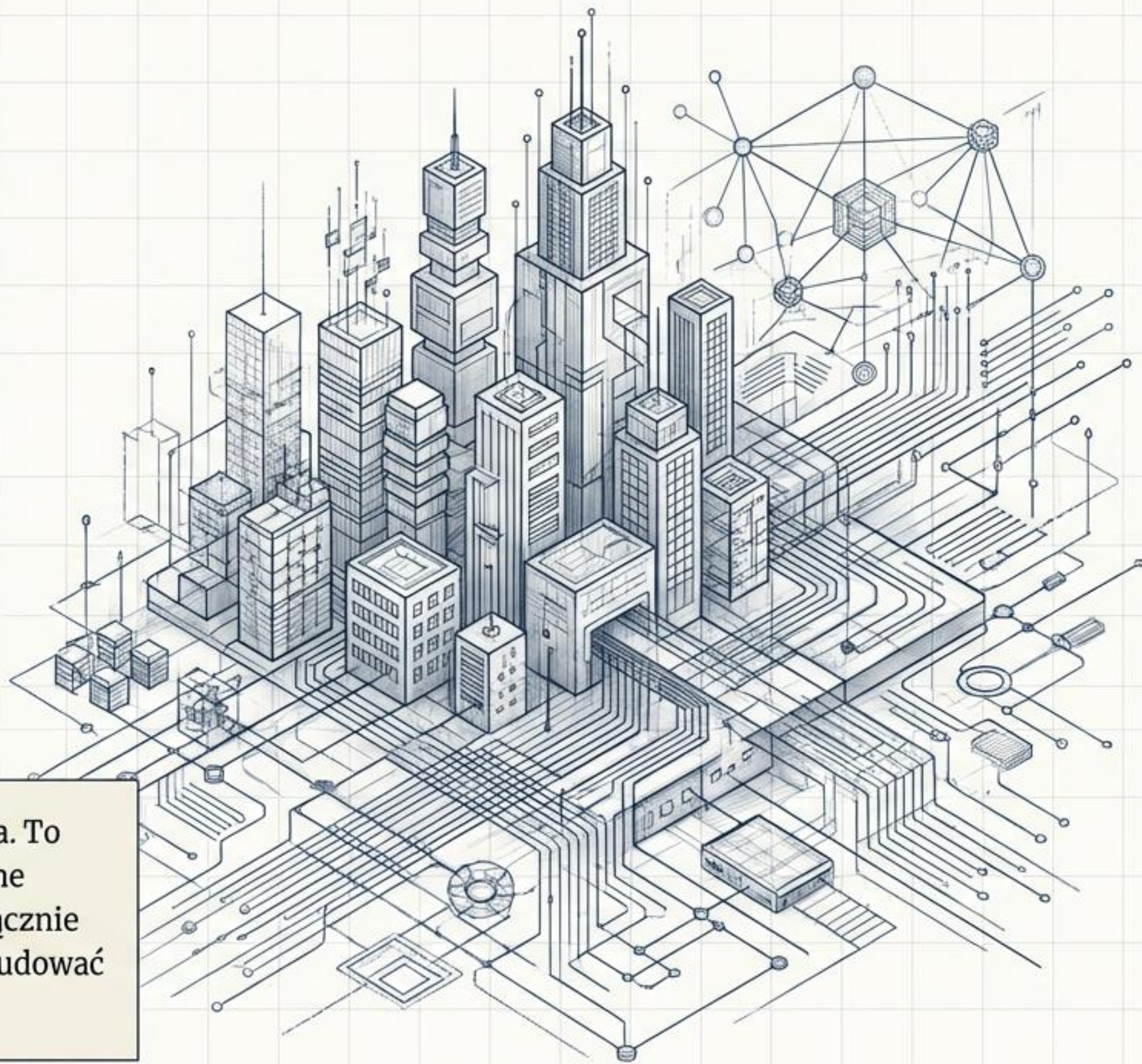

Kontekst Historyczny

Znana anegdota historyczna mówi o królu Michale Korybutie Wiśniowieckim, który znał osiem języków obcych. Historycy brutalnie podsumowali to słowami: znał osiem języków, ale w żadnym z nich nie miał nic ciekawego do powiedzenia.

Dokładnie tak samo jest w informatyce. Język programowania to tylko narzędzie, jak młotek. Prawdziwa inżynieria zaczyna się w głowie – to umiejętność analitycznego myślenia i modelowania złożonej rzeczywistości.

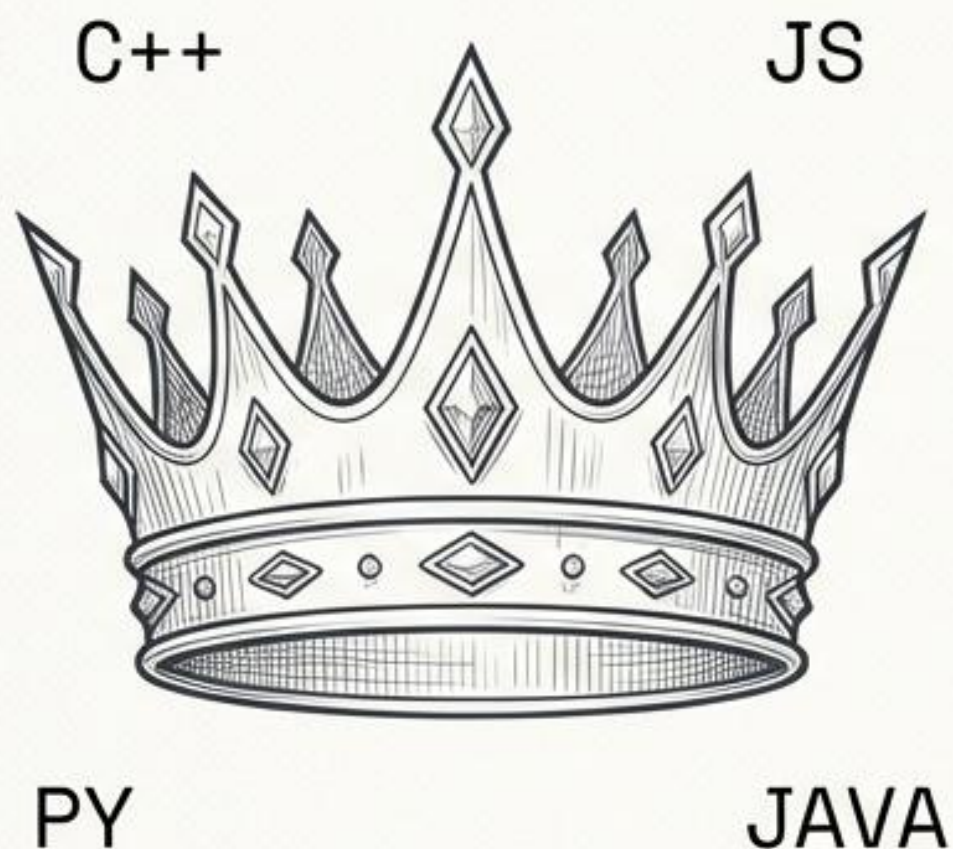

Mit: Informatyka to nauka języków programowania.

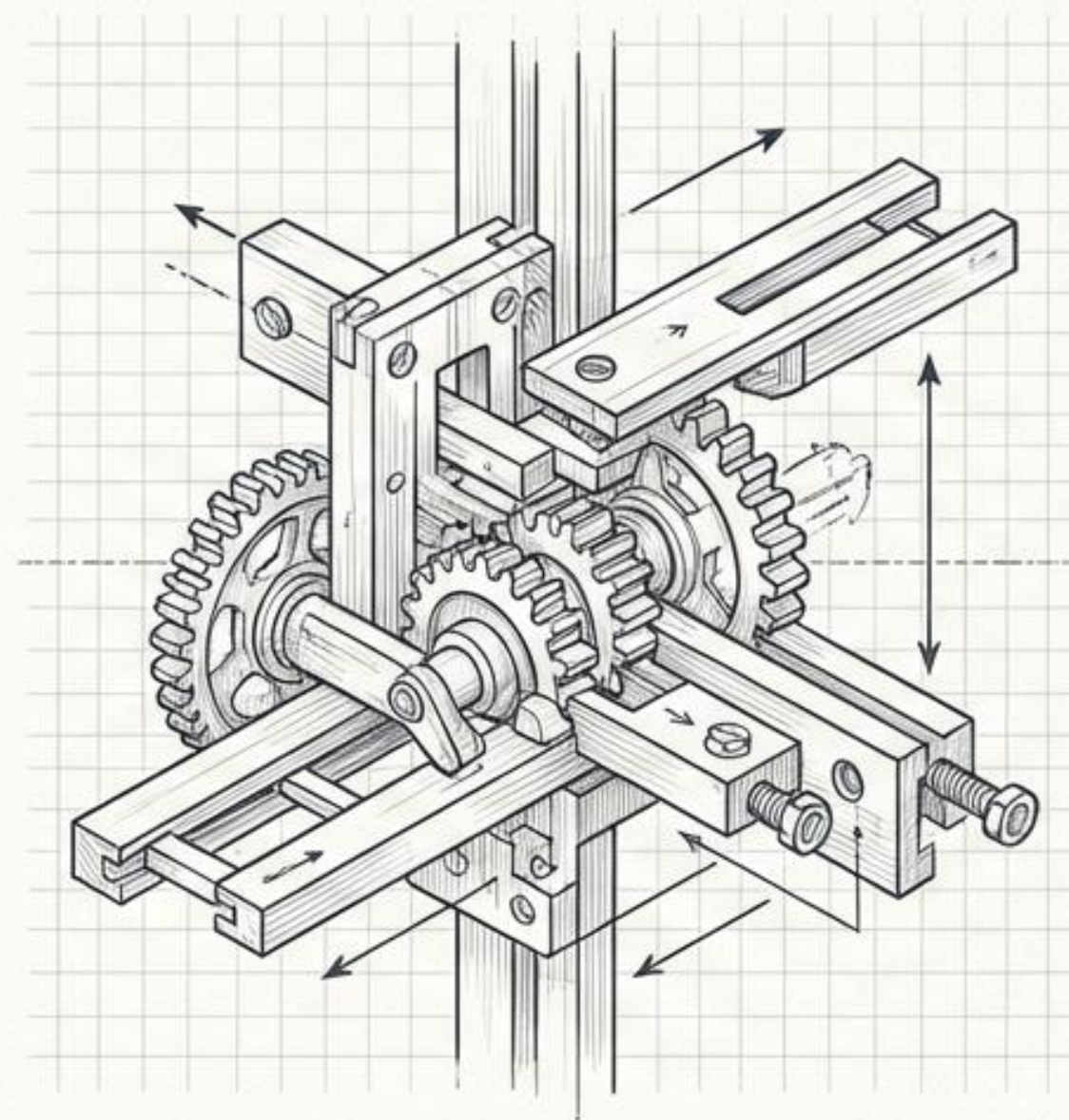

Rzeczywistość: To sztuka rozwiązywania problemów i projektowania systemów.

Nauka o przetwarzaniu danych

Cel: Innowacja Technologiczna i Optymalizacja

Dyscyplina:
Informatyka techniczna i telekomunikacja.

Logika Oprogramowania (Software)

Fundament:
Ścisłe oparcie na matematyce i inżynierii.

Inżynieria Sprzętowa (Hardware)

Podejście:
Badanie procesów gromadzenia, przesyłania i analizy danych.

Matematyka i Logika

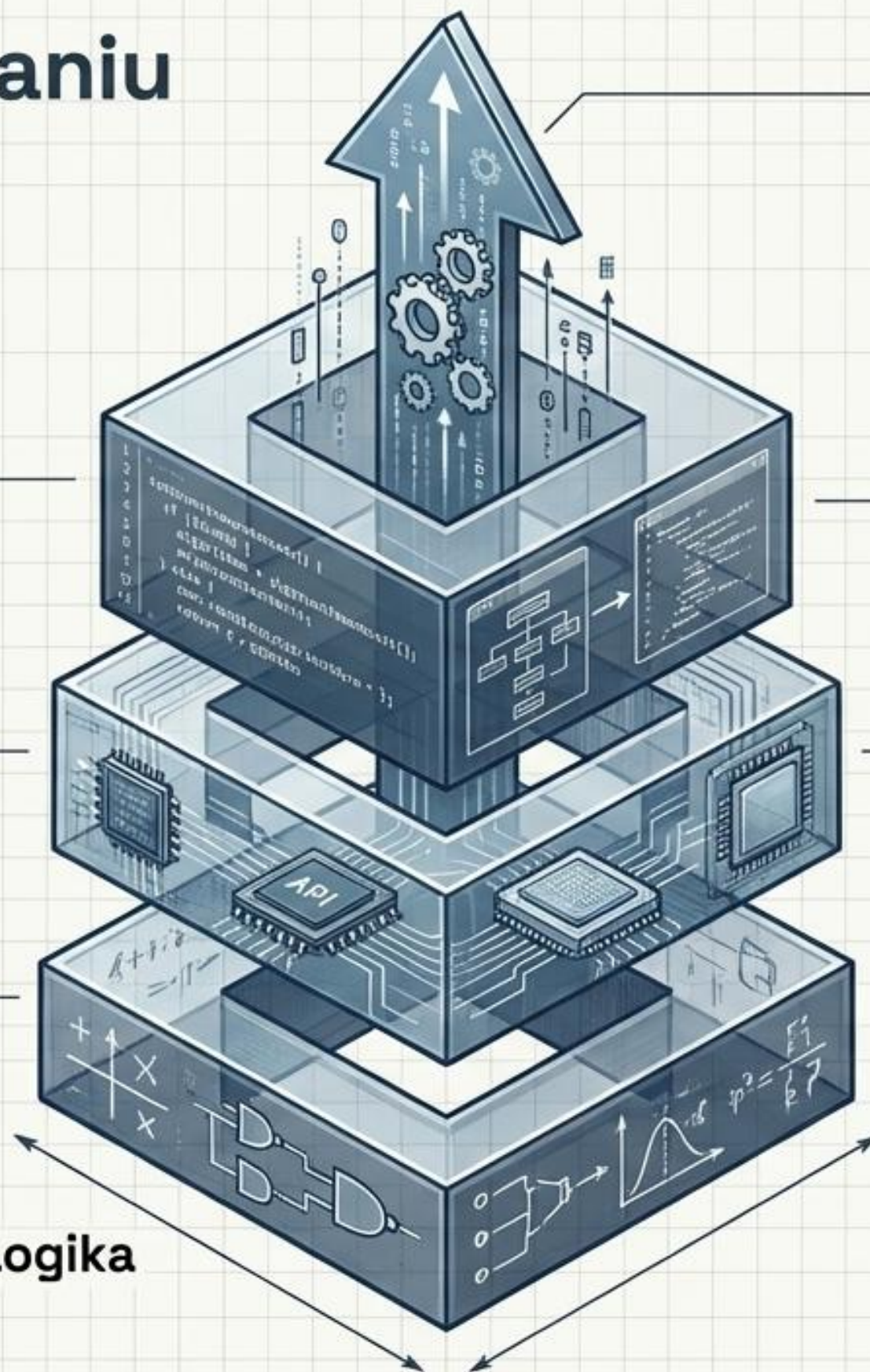

Kiedy wchodzisz w mury uczelni wyższej, informatyka staje się twardą dyscypliną naukową. Absolwent tych studiów rozumie architekturę systemów na każdym poziomie – od pojedynczych tranzystorów po złożone struktury danych. To pozwala mu optymalizować działanie całych przedsiębiorstw.

Anatomia Systemów Informatycznych

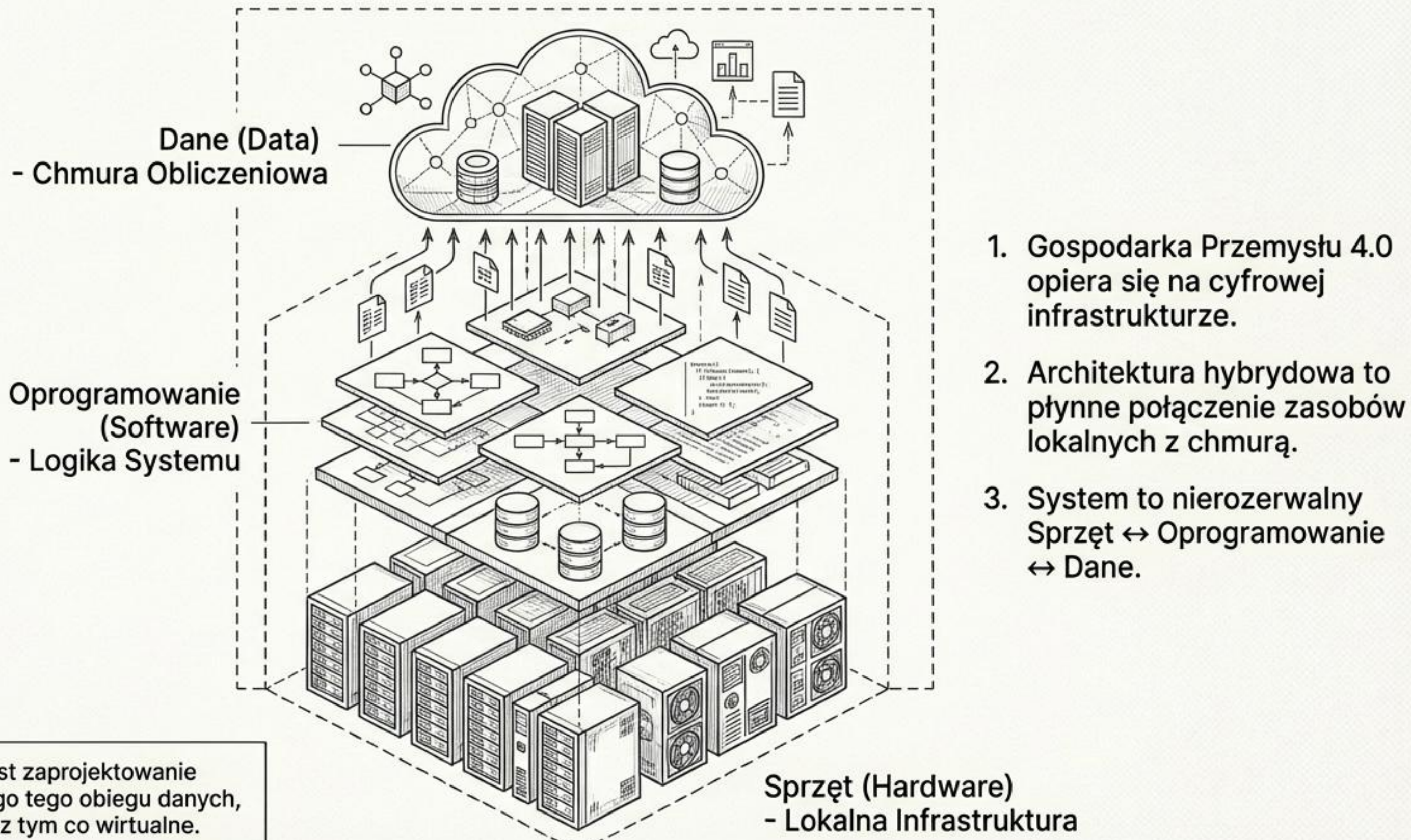

Środowisko globalnych rozwiązań: Cloud Computing

Chmura to fundament, na którym działają współczesne aplikacje, platformy streamingowe i systemy sztucznej inteligencji.

Czego się uczysz	Technologie	Ścieżki Kariery
<ul style="list-style-type: none">- Wirtualizacja zasobów- Architektura chmury- Cyberbezpieczeństwo- Automatyzacja procesów	<ul style="list-style-type: none">- Środowiska chmurowe (AWS)- Konteneryzacja- Serwery wirtualne- Skalowalne bazy danych	<ul style="list-style-type: none">- Inżynier DevOps- Architekt Chmury- Specjalista ds. Infrastruktury IT

Na tej specjalności uczysz się, jak projektować wirtualne środowiska, które potrafią obsłużyć miliony użytkowników jednocześnie. Kariera w tym obszarze to projektowanie globalnej infrastruktury dla największych korporacji z dbałością o optymalizację kosztów i bezpieczeństwo.

Interfejsy cyfrowego świata: Aplikacje

Projektowanie rozwiązań frontendowych i backendowych, z którymi użytkownik ma bezpośredni kontakt.

Czego się uczysz	Technologie	Ścieżki Kariery
<ul style="list-style-type: none">- Projektowanie baz danych- Interfejsy UI/UX- Logika biznesowa aplikacji- Architektura oprogramowania	<ul style="list-style-type: none">- Programowanie w Java, PHP- JavaScript i frameworki- Podejścia low-code- Platformy no-code	<ul style="list-style-type: none">- Full-Stack Developer- Inżynier Oprogramowania- Architekt Aplikacji

Aplikacje to to, czego codziennie dotykamy na ekranach. Innowacyjnym elementem programu jest nauka podejść low-code i no-code. Współczesny biznes wymaga szybkiego prototypowania, a nowoczesny inżynier potrafi składać potężne aplikacje z gotowych modułów, oszczędzając czas i zasoby.

Sztuka i inżynieria: Gamedev

Kompleksowe przygotowanie inżynieryjne dla osób pragnących łączyć zaawansowaną technologię ze sztuką.

Czego się uczysz	Technologie	Ścieżki Kariery
<ul style="list-style-type: none">- Zaawansowana animacja- Fizyka obiektów i kolizje- Grafika 2D i 3D- Narracja i projektowanie fabuły	<ul style="list-style-type: none">- Silnik Unreal Engine- Silnik Unity- Skryptowanie przestrzenne- Optymalizacja renderowania	<ul style="list-style-type: none">- Game Developer- Technical Artist- Level Designer

Projektowanie gier to jedna z najbardziej wymagających dziedzin inżynierii oprogramowania. Silniki gier to potężne systemy matematyczne przeliczające w czasie rzeczywistym fizykę i oświetlenie. Gamedev to zderzenie artystycznej wizji z twardą optymalizacją kodu.

Sztuczna Inteligencja: Narzędzie, nie zastępca



Człowiek
(Praca manualna)

Szerokie zastosowanie od zaawansowanej medycyny po krytyczne systemy cyberbezpieczeństwa.



Człowiek + Systemy IT
(Automatyzacja)

Generatywna AI (kod, teksty, obrazy) działa jako inteligentny asystent wspierający inżyniera.

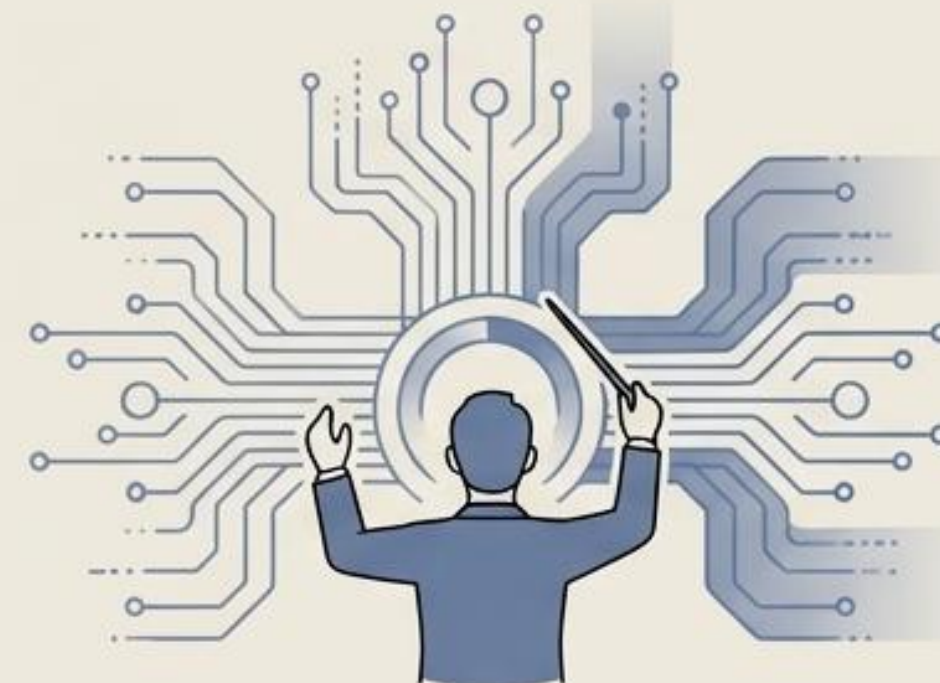

Człowiek + AI
(Rozszerzenie Kognitywne)

Najważniejsza kompetencja przyszłości: orkiestracja i weryfikacja pracy algorytmów.

Akademickie podejście odrzuca strach przed zastąpieniem przez maszyny. Przyszłym liderem technologii nie będzie ten, kto szybciej pisze na klawiaturze, ale ten, kto potrafi efektywnie kierować pracą sztucznej inteligencji.

Zbieżność Technologii (Klucz do innowacji)

Nowoczesny informatyk nie działa w izolacji. Skalowalne rozwiązania powstają na styku wielu dziedzin.

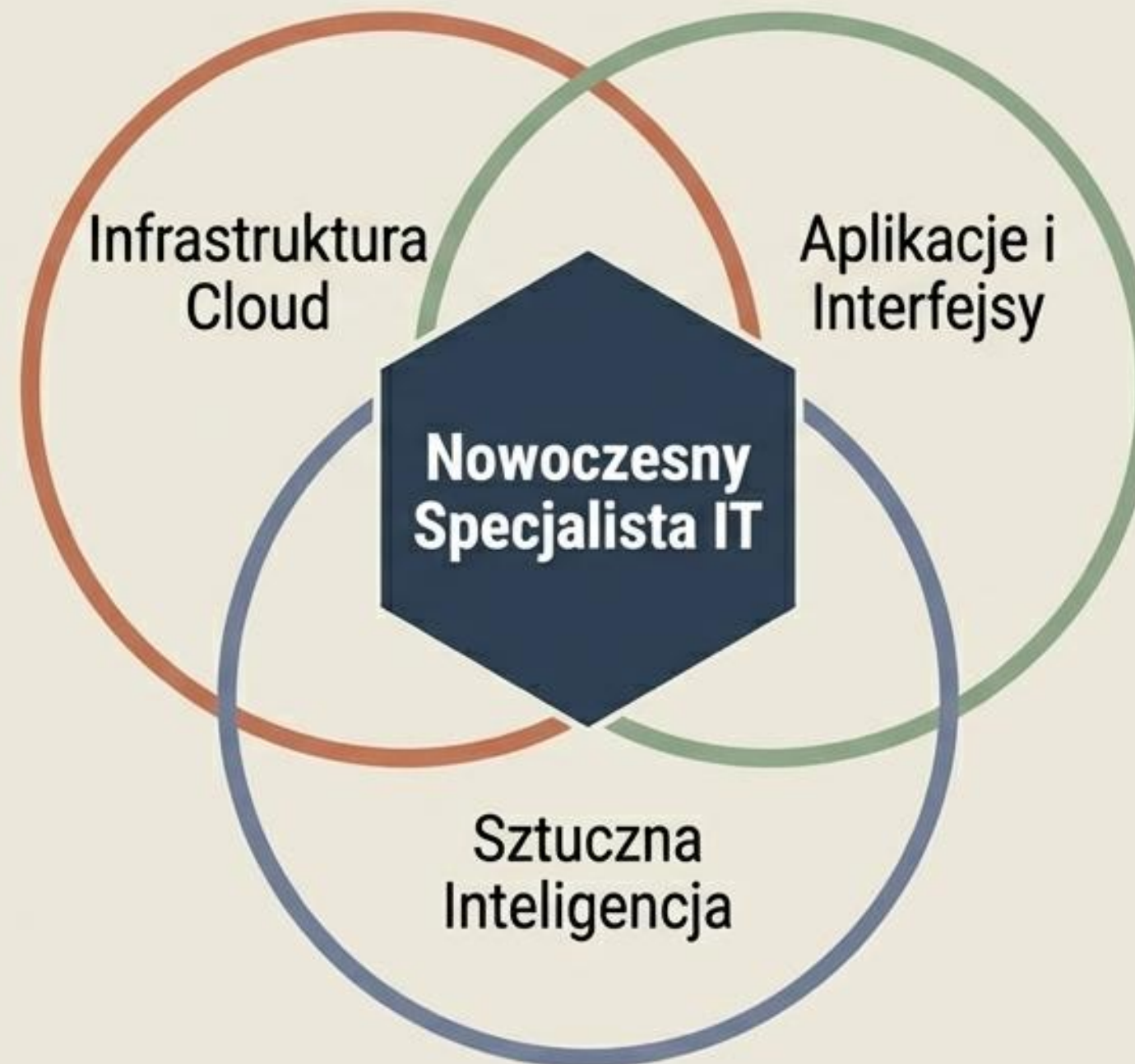

Zjawisko konwergencji polega na przenikaniu się technologii. Aplikacja do rozpoznawania chorób roślin jest bezużyteczna bez chmury przechowującej zdjęcia i bez algorytmu AI analizującego obraz w czasie rzeczywistym. Akademia Śląska kształci inżynierów, którzy rozumieją cały ten zintegrowany ekosystem.

Wiedza weryfikowana przez rynek: AWS Academy

Oficjalne partnerstwo Akademii Śląskiej w międzynarodowym programie giganta chmurowego.

Oficjalwany w międzynarodowym programie giganta chmurowego.

Uczelnia nie jest odcięta od przemysłu. Dzięki programowi AWS Academy, studenci nie uczą się z przestarzałych podręczników, lecz projektują rozwiązania na rzeczywistych platformach, uzyskując dostęp do rynkowej waluty, jaką są certyfikaty.

Wiedza Akademicka

Fundamenty inżynierii, architektura systemów i rygor naukowy.

Laboratoria AWS

Praktyczna nauka na realnych środowiskach produkcyjnych używanych w Dolinie Krzemowej.

Certyfikacja Branżowa

Zdobycie globalnie rozpoznawalnych kwalifikacji potwierdzających kompetencje przed pracodawcą.

Uczelnie jako przestrzeń rozwoju

Standardowy Model



Pasywne przyswajanie wyłącznie teoretycznej wiedzy.

Model Projektowy (Akademia Śląska)

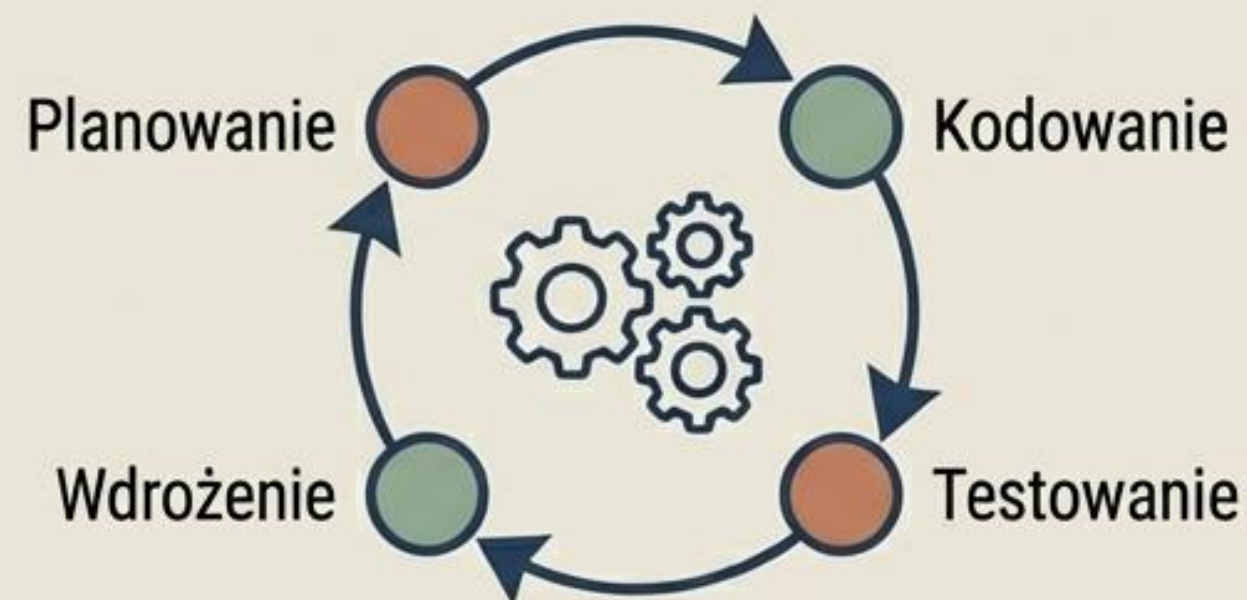

- Praktyczne rozwiązywanie realnych problemów biznesowych.
- Praca zespołowa oparta na zwinnych metodologiach (Agile).
- Kształtowanie kompetencji miękkich: komunikacji i zarządzania projektem.

Nowoczesne IT to sport zespołowy. Studia to symulacja środowiska pracy, przygotowująca do natychmiastowego wejścia na rynek technologiczny.

Twój wpływ na przyszłość: Dlaczego informatyka?

Globalny Zasięg:

Niezwykła elastyczność i możliwości zawodowe w każdym miejscu na świecie.

Od Konsumenta do Twórcy:

Przestań jedynie korzystać z technologii. Zaczynij ją architektonicznie kreować.

Rozwiązywanie Problemów:

Realny wpływ na przyszłość medycyny, transportu, edukacji i zrównoważonego rozwoju.

Specjaliści IT dysponują najważniejszą kompetencją XXI wieku – zdolnością kreacji nowych rozwiązań dla globalnych wyzwań.





Zaprojektuj jutro.

**Informatyka to nie tylko programowanie.
To inżynierski sposób myślenia, który zmienia świat.**

**Dołącz do cyfrowych architektów.
Wybierz informatykę w Akademii Śląskiej.**